



TREKHAKEN - ATTELAGES

n.v. G. DECONINCK

Molenwegel, 21

8790 Waregem - België

☎ 056 / 60 42 12 (5 l.)

TREKHAAK N°: 30

voor : CHEVROLET Blazer 4WD
01/1984 - 12/1994

SAMENSTELLING :

- 1 trekhaak
- 1 bolhouder - zweestuk 50T
- 2 moeren met bouten M 14 - 35
- 4 moeren met bouten M12-30 (A)
- 2 moeren met bouten M10-30 (C)
- 1 moer met bout M10-35 (B)
- 6 rondsels 40-12-4 (A-C)
- 1 monteerstuk -e (B)
- 3 borgrondsels Ø 10 (B-C)
- 4 borgrondsels Ø 12 (A)
- 2 borgrondsels Ø 14 (*)

MONTAGEHANDLEIDING :

- 1/ Boutje uitschroeven, die in het midden de beschermplaat van brandstoftank vasthoudt aan dwarsprofiel. Dit gat doorboren met Ø 10,5.
- 2/ Trekhaak plaatsen met : A en C tegen onderkant chassis op bestaande boringen ; B met gat vermeld in 1/ ; monteerstuk -e in dwarsprofiel bijleggen ; gaten bij C boren (Ø 10,5) ; inbrengen van bouten met rondsels en bevestigen. Monteren van * en alles degelijk vastschroeven. D wordt voor montage mistlicht gebruikt.

(zie ommezijde)

D = 12,00
S = 90
→ = 2500

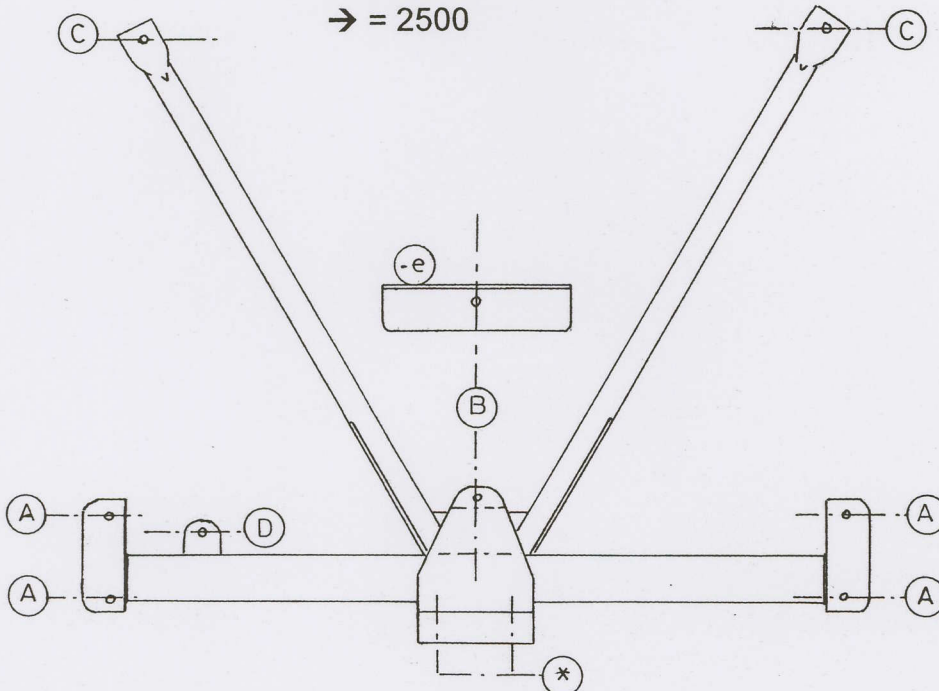

ATTELAGE N° 30

pour : CHEVROLET Blazer 4WD
01/1984 - 12/1994

COMPOSITION :

- 1 Attelage
- 1 Equerre porte-boule 50T
- 2 Ecrous avec boulons M 14 - 35
- 4 écrous avec boulons M12-30 (A)
- 2 écrous avec boulons M10-30 (C)
- 1 écrou avec boulon M10-35 (B)
- 6 rondelles 40-12-4 (A-C)
- 1 pièce de montage -e (B)
- 3 rondelles de sécurité Ø 10 (B-C)
- 4 rondelles de sécurité Ø 12 (A)
- 2 rondelles de sécurité Ø 14 (*)

MANUEL DE MONTAGE :

- 1/ Dévisser le petit boulon, qui tient au milieu la tôle de protection du réservoir au profil de travers. Forer ce trou avec Ø 10,5.
- 2/ Positionner l'attelage avec : A et C contre le dessous du chassis sur les forages existants ; B sur le trou mentionné à 1/, mettre la pièce de montage -e dans le profil transversal ; forer les trous à C (Ø 10,5) ; placer et fixer les boulons et les rondelles. Monter le * et bien serrer le tout. Utiliser D pour le montage du feu anti-brouillard.

(voir au verso)

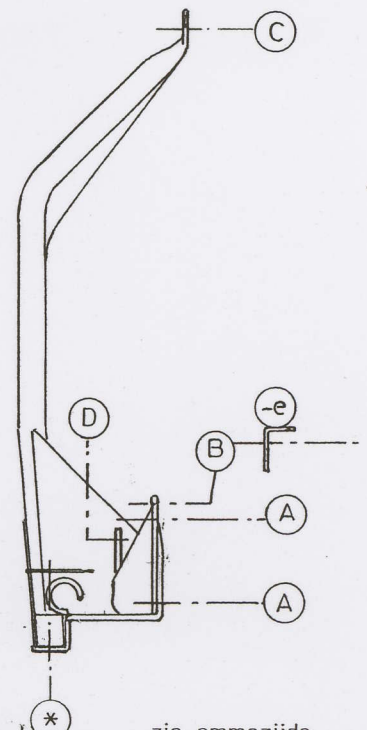

zie ommezijde
voir au verso

De door GDW gebruikte verf is enkel een grondlaag. Het is noodzakelijk na montage de trekhaak te voorzien van een extra beschermplaat. GDW a mis seulement une couche de peinture primaire. Il est nécessaire d'appliquer encore une couche supplémentaire après montage.